

DUSCHKRAFT®
DER DUSCHENTFEUCHTER

Warmduscher
lieben es!



DUSCHKRAFT HOME





INHALT

SCHIMMEL IM BADEZIMMER

WAS SIND DIE URSACHEN?	3/4
GESUNDHEITLICHE PROBLEME UND FOLGEN	5
PROBLEME UND FINANZIELLE FOLGEN	6

DIE LÖSUNG:

DER DUSCHKRAFT® HOME	7/8
----------------------------	-----

DUSCHKRAFT® HOME

KOMPONENTEN	9
TECHNISCHE DATEN	10
HÖCHSTE QUALITÄT UND ABSOLUTE SICHERHEIT	11/12
INNOVATIV UND UMWELTFREUNDLICH	13/14
KUNDENBEWERTUNGEN	15/16

Herzlichen Dank, dass Sie sich für unseren DUSCHKRAFT® Home interessieren. Wir sind die drei Gründer der Duschkraft GmbH, einem jungen Start-Up aus Rostock. Mit voller Leidenschaft arbeiten wir daran, gesundheitsgefährdenden Schimmel für immer aus dem Badezimmer zu verbannen. Das Ergebnis dieser langjährigen Forschungs- und Entwicklungsarbeit ist unser mehrfach ausgezeichnetes DUSCHKRAFT® Home. Entwickelt von einem jungen Team aus hochmotivierten Ingenieuren, ist er der effizienteste und umweltfreundlichste Luftentfeuchter den Sie für Ihr Badezimmer bekommen können! Jeder DUSCHKRAFT® Home wird von Hand in Rostock gefertigt. So können wir Ihnen die bestmögliche Qualität garantieren und ein perfektes Produkt liefern. Überzeugen Sie sich selbst.

Stefan, Arvid & David



SCHIMMELENTSTEHUNG IM BAD

WAS SIND DIE URSACHEN?

Für ein gesundheitsgefährdendes Wachstum benötigen Schimmelsporen eine relative Luftfeuchtigkeit von dauerhaft mehr als 80% und einen Nährboden (Fugen, Tapeten, mineralische Oberflächen).

Da die Feuchtigkeitskapazität der Luft von der Temperatur abhängig ist, kann es selbst in warmen Bädern mit einer geringen relativen Luftfeuchtigkeit, zum Tauwasserausfall an kälteren Oberflächen kommen.

Ein Badezimmer bietet die perfekten Bedingungen für die Bildung von gesundheitsgefährdendem Schimmel. So entsteht bei jeder warmen Dusche etwa 400 - 600ml warmer Wasserdampf, der an kalten Spiegeln, Fugen oder Wänden auskondensiert.

Bisher konnte nur mit intensivem Lüften oder mithilfe von optimal dimensionierten und gewarteten Abzugslüftern die Feuchtigkeit nach dem Duschen aus dem Badezimmer abgeführt werden.

Quelle: Drusche, Volker (2017): Wohnraumschimmel

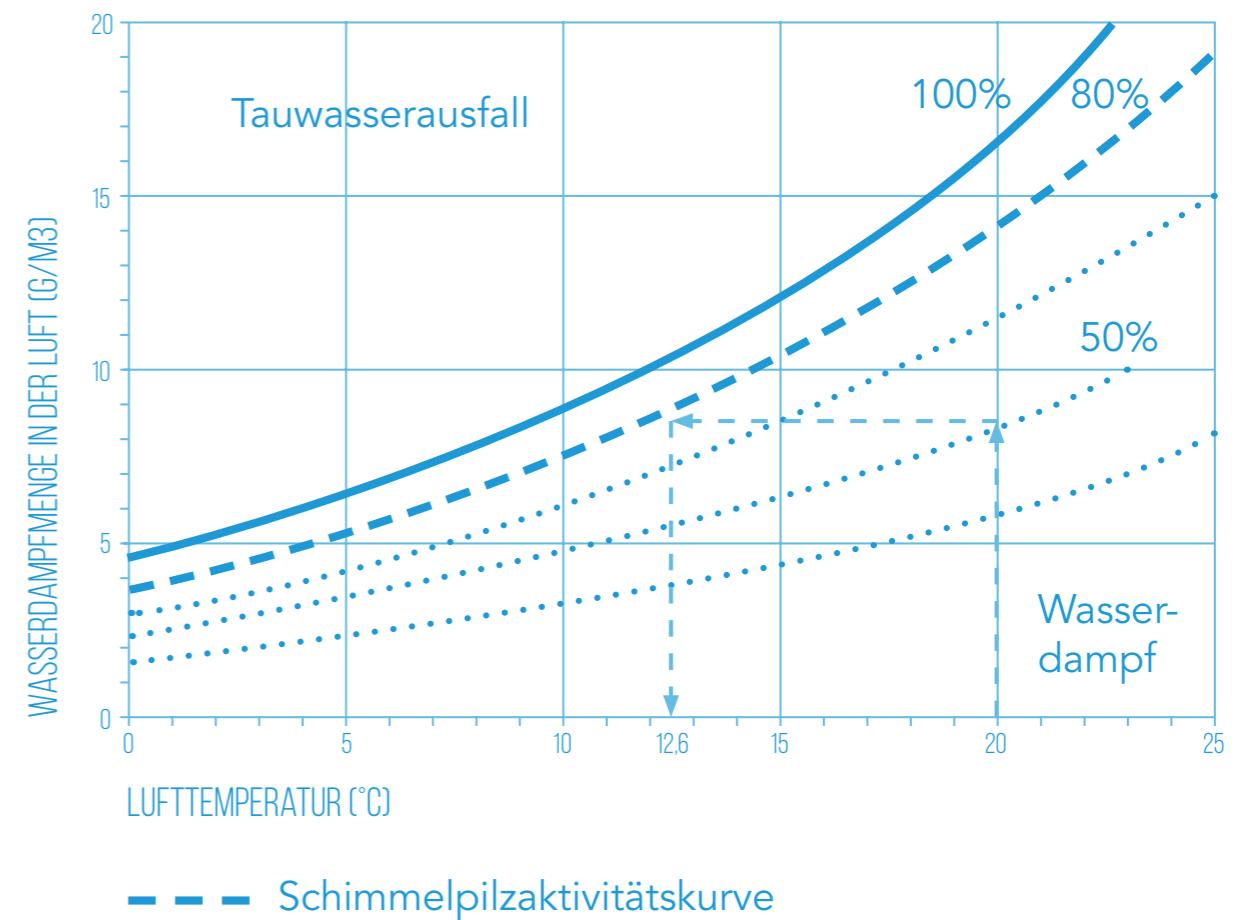

SCHIMMEL IM BADEZIMMER

GESUNDHEITLICHE PROBLEME UND FOLGEN

Mikrobielle Belastungen in Innenräumen durch Schimmelpilze sind eine häufige Ursache für die Ausbildung einer Allergie oder anderer chronischer Erkrankungen der Atemwege. Nicht nur optisch kann der Schimmel zum Problem für den Menschen werden. Asthma und eine Schimmelpilz-Allergie sind einige der zahlreichen Erkrankungen, die sich bei dauerhaftem Kontakt ausprägen können.

Ausgelöst werden diese, durch die von den Organismen gebildeten Giftstoffe, die sie in ihrer natürlichen Umgebung vor Feinden und Konkurrenten schützen sollen. Sie gelangen über Sporen oder andere Zellteile in die Raumluft und

können aufgrund ihrer geringen Größe von 1,5 – 40 µm tief in die Bronchien, also die Luftwege der Lunge, eindringen.

Wenn der Körper dauerhaft durch die sogenannten Mykotoxine (Giftstoff der Schimmelpilze) belastet wird, können diese dort große Schäden anrichten. Erste Symptome für eine Reizung des Körpers durch Schimmelpilzsporen können sein:

- Andauernde Kopfschmerzen
- Schlafstörungen
- Brennende Augen
- Schnupfen
- Husten

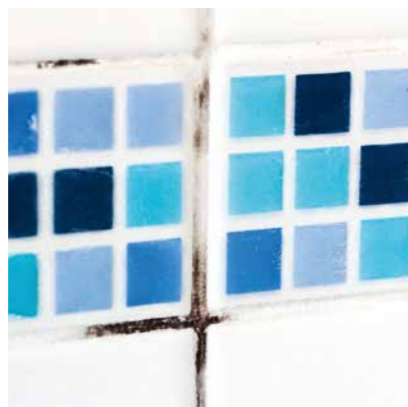

PROBLEME UND FINANZIELLE FOLGEN

Schimmelsporen können unter optimalen Wachstumsbedingungen bis zu 0,5 cm tief in das Mauerwerk eindringen. Einfache Behandlungen mit chlorhaltigen Schimmelentfernern drängen den Schimmel lediglich an der Oberfläche zurück, können die Schimmelsporen aber nie dauerhaft entfernen. Deshalb kommt es schon nach kurzer Zeit zu einer erneuten Ausbreitung des gesundheitsgefährdenden Schimmels.

Selbst eine professionelle Schimmelentfernung, die schnell mehr als 1.500 Euro kostet, kann keinen dauerhaften Schutz vor Schimmel bieten. Solange die Ursachen der Schimmelbildung nicht

bekämpft werden, wird es immer zu einem erneuten Wachstum kommen. Nur eine nachhaltige Reduktion der Raumluftfeuchtigkeit bildet die Grundlage für ein dauerhaft schimmelfreies Badezimmer.

Klassische Luftentfeuchter verwenden häufig giftige Kühlmittel und verbrauchen enorme Mengen an kostbarer Energie. Dabei haben sie nicht genügend Leistung um die Feuchtigkeitsspitzen beim Duschen direkt zu entfeuchten. Abzugslüfter transportieren die warme Raumluft vielfach ungenutzt aus dem Raum und verlieren durch Staub sehr schnell ihre Wirksamkeit.

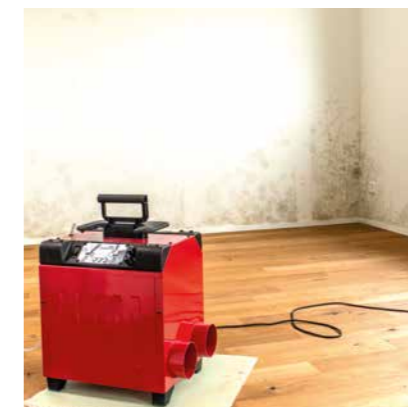

DIE LÖSUNG:

DER DUSCHKRAFT® HOME!

Mit dem DUSCHKRAFT® Home gehören Schimmelprobleme in Ihrem Badezimmer der Vergangenheit an!

Der beim Duschen entstehende Wasserdampf wird in diesem Gerät direkt angesaugt und in einem Wärmetauscher zur Kondensation gebracht. Als Kältemittel wird umweltfreundlich und innovativ das kalte Wasser, welches der Dusche zuläuft, genutzt. So gelingt es direkt während des Duschens etwa 60% des anfallenden Dampfes zu entfeuchten. Durch die Wärmeübertragung des warmen Wasserdampfes auf den Kaltwasserwärmetauscher, erwärmt sich obendrein das Kaltwasser von durchschnittlich 10°C auf 13-18°C, sodass weniger Warmwasser benötigt wird, um eine angenehme Duschtemperatur von 38°C zu erreichen.

Der DUSCHKRAFT® Home bietet eine nachhaltige Lösung zur Vermeidung von Schimmel in Ihrem Badezimmer und spart dabei zusätzlich Kosten bei der Warmwasseraufbereitung.



DUSCHKRAFT® HOME

KOMPONENTEN

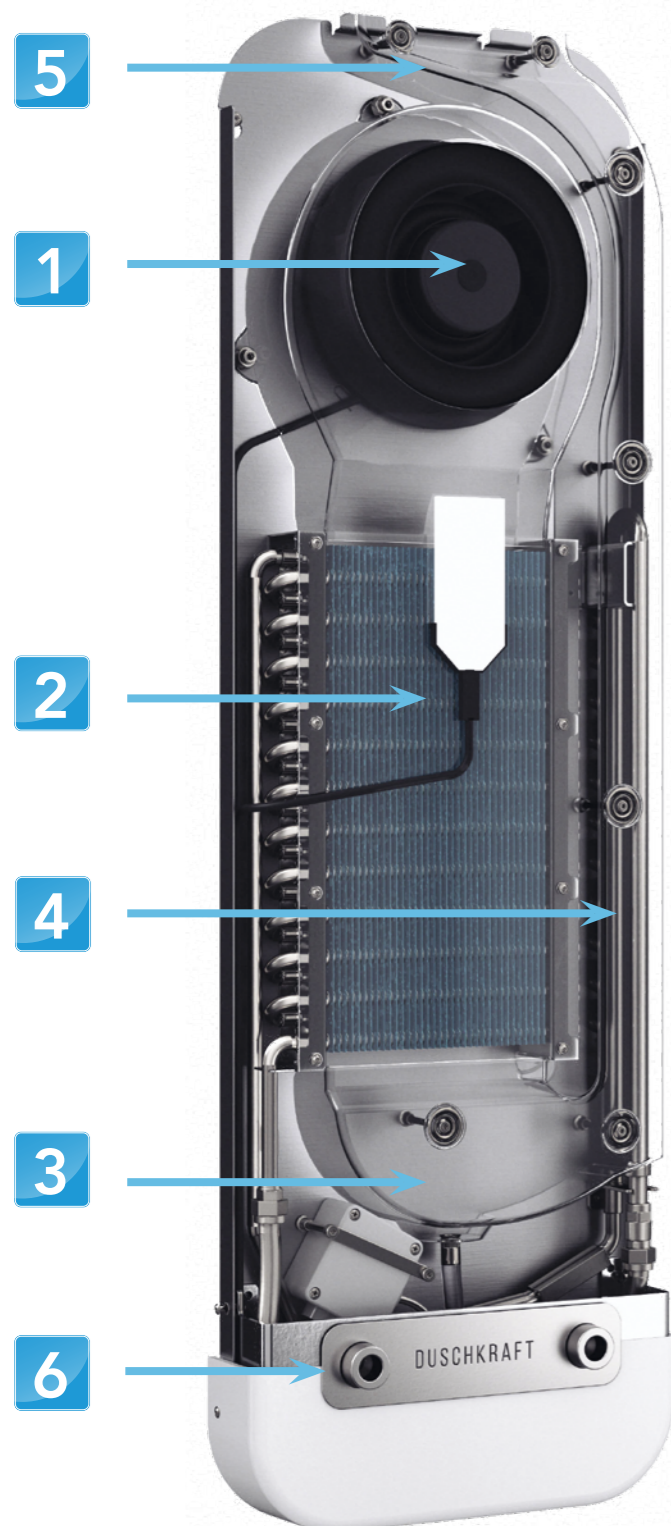

- 1** Lufteinlass
- 2** Wärmetauscher
- 3** Kondenswasserablauf
- 4** Warmwasser-Heizregister
- 5** Luftauslass
- 6** Armaturenanschluss, passend zu herkömmlichen Aufputzarmaturen



TECHNISCHE DATEN

Der DUSCHKRAFT® Home benötigt für die optimale Entfeuchtung einige System voraussetzungen. Folgende Voraussetzungen bestimmen maßgeblich den Wirkungsgrad des Systems und sind vor Einbau für den konkreten Einbauort zu klären:

- Kaltwassertemperatur von 4°C bis 18°C
- Handelsübliche Aufputzarmatur
- Stromquelle in der Nähe der Duschkabine

Produkt

Spannung
 Elektr. Aufnahmeleistung (P1)
 Stromstärke
 Max. Volumenstrom
 Interne statische Druckdifferenz Δp
 Entfeuchtungsleistung
 Latente Kühlleistung
 Entfeuchtungsleistungszahl (DER)
 Garantie

DUSCHKRAFT® HOME

36 V DC
 17 W
 0,47 A
 81 m³/h
 0,0272 bar
 0,9 l/h
 1,2 kW
 1,1 l/kWh
 5 Jahre

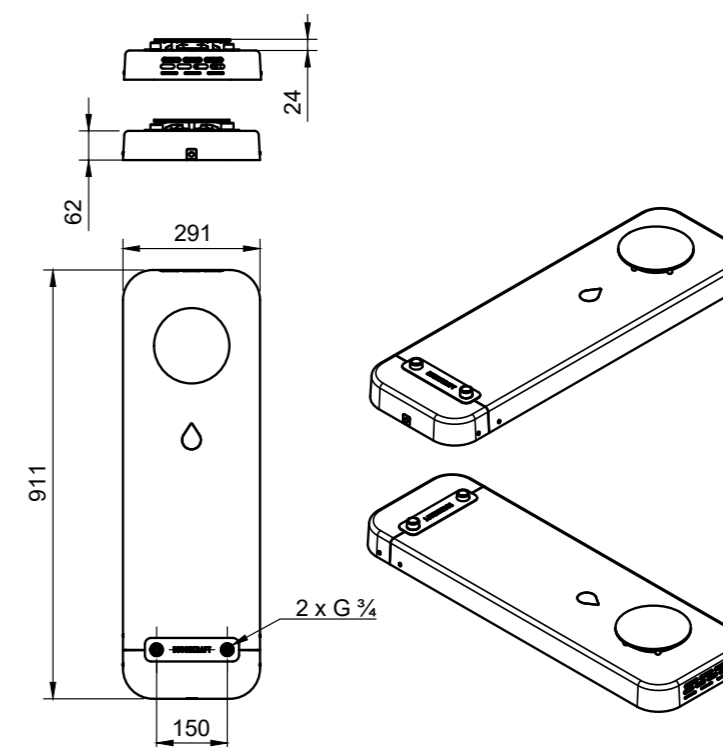

UNSER ANSPRUCH:

HÖCHSTE QUALITÄT UND ABSOLUTE SICHERHEIT



EXZELLENT. INNEN WIE AUSSEN.

Der DUSCHKRAFT® Home besteht ausschließlich aus ausgewählten Materialien. Für das Gehäuse verwenden wir beispielsweise einen besonders langlebigen Hochleistungskunststoff, der sich einfach reinigen lässt.



100% EDELSTAHL.

Die wasserführenden Teile des DUSCHKRAFT® Home bestehen zu 100% aus Edelstahl und sind Made in Germany. Es ist extrem korrosionsbeständig, sehr langlebig und besonders hygienisch.



EFFIZIENT UND ZUVERLÄSSIG.

Im DUSCHKRAFT® Home steckt ein Highend-Lüfter mit effizientem EC-Motor und minimaler Geräuschentwicklung. Entwickelt vom Marktführer aus Deutschland, ist er wasserdicht nach IP68 und hat eine garantierte Lebensdauer von 50.000 Betriebsstunden. Das reicht für 375.000 Duschen.



EINFACH INTELLIGENT.

Der DUSCHKRAFT® Home verfügt über eine einfach intelligente Steuerung. Das Gerät merkt, wenn Sie duschen und schaltet sich automatisch ein. Sobald die Dusche abgeschlossen ist, nutzt das Gerät die restliche Kühlleistung in einem intelligenten Nachlauf.



ABSOLUT SICHER.

Der DUSCHKRAFT® Home ist absolut sicher. Er entspricht den strengen Vorgaben der DIN VDE 0100-701 und läuft mit sparsamen 36V. Für den Stromanschluss verwenden wir ausschließlich eine Hochleistungssteckverbindung, die sicher und absolut wasserdicht nach IP66 ist.



KOMPLETT DURCHDACHT.

Der DUSCHKRAFT® Home schützt Ihr Badezimmer vor gesundheitsgefährdendem Schimmel. Damit der Schimmel aber nicht einfach hinter das Gerät wandert, verwenden wir Hightech Isoliermaterial, welches dämmt und Wasser fernhält.



WARTUNG LEICHT GEMACHT.

Der DUSCHKRAFT® Home verfügt über einen auswaschbaren Dauerfilter. Er lässt sich leicht entnehmen und wird direkt unter der Dusche ausgespült. Der Kondensator ist über 8 Schrauben zu öffnen und kann ebenfalls direkt in der Dusche gereinigt werden.



5 JAHRE GARANTIE.

Bevor Ihr DUSCHKRAFT® Home von Ihnen ausgepackt wird, hat er unzählige Qualitätsprüfungen abgeschlossen. Nur wenn jedes Element unseren hohen Ansprüchen genügt, wird das Produkt verschickt. Deshalb bieten wir Ihnen 5 Jahre Garantie.

ENERGIESPAREND UND AUSGEZEICHNET

INNOVATIV UND UMWELTFREUNDLICH



Mit einem DUSCHKRAFT® Home sparen Sie nicht nur Zeit, weil Sie weniger Lüften müssen und schützen sich effektiv vor gesundheitsgefährdendem Schimmel. Dank der Wärmerückgewinnung wird Ihr Kaltwasser wärmer und Sie brauchen weniger Heißwasser für die von Ihnen gewünschte Duschtemperatur. Je nach Nutzungsfrequenz und eingesetztem Energieträger zur Warmwassererzeugung ergeben sich so umweltschonende Einsparpotentiale.



Die Duschkraft® GmbH ist ein Start-Up der Universität Rostock.



Der INNO AWARD ist ein vom Verband der Technologiezentren in Mecklenburg-Vorpommern (VTMV) bundesweit gestifteter, branchenunabhängiger Innovationspreis.



Der DEUTSCHE TGA-AWARD ist die nationale Auszeichnung für Unternehmen der Technischen Gebäudeausrüstung, die sich durch herausragendes Engagement im Sinne einer nachhaltigen Zukunft verdient gemacht haben.



Der NEUMACHER Gründerpreis der WirtschaftsWoche gehört zu den renommiertesten Gründerpreisen in Deutschland. DUSCHKRAFT® ist Sieger in der Kategorie Industrie und Technik.

*Einsparung bei einer 4-köpfigen Familie mit strombasierter Warmwasseraufbereitung

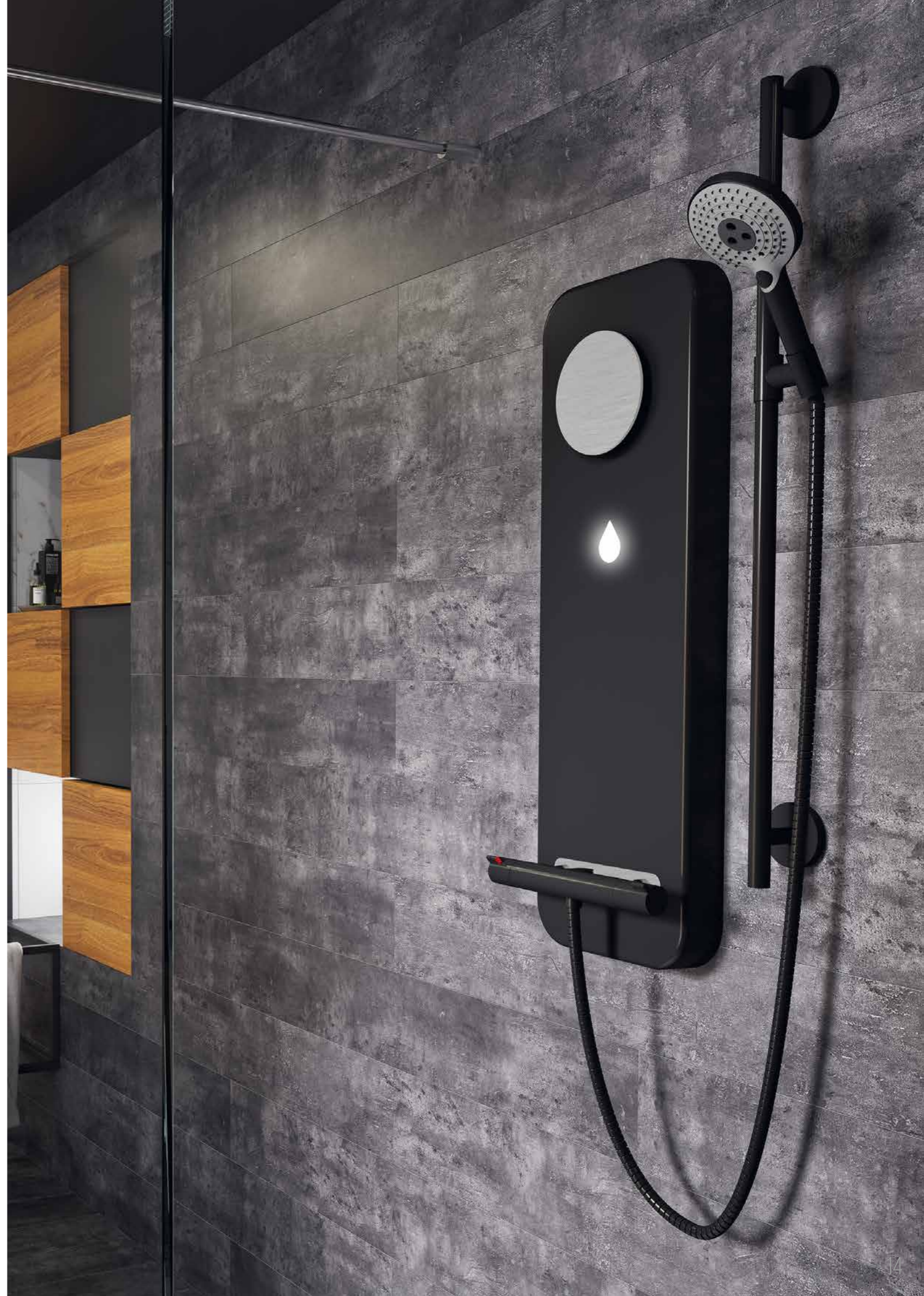



KEIN SCHIMMEL MEHR

In der Dusche in unserem Apartment hatten wir immer wieder Probleme mit Schimmel. Seit wir den DUSCHKRAFT Home eingebaut haben, gehören die Probleme der Vergangenheit an. Ich bin total zufrieden.

Herr S., 19.Mai 2020



VOLL ZUFRIEDEN

Wir sind sehr zufrieden. Der DUSCHKRAFT Home funktioniert perfekt.

Herr G., 04.März 2020



SEIT 2 JAHREN IM EINSATZ

Wir haben DUSCHKRAFT mittlerweile seit 2 Jahren in unseren Apartments und sind sehr zufrieden. Es entsteht deutlich weniger Dampf und wir haben seitdem keine Schimmelprobleme in unseren Bädern. Das Design ist so zeitlos, dass die Gäste das Gerät gar nicht bemerken.

S. Gassner, 28.Januar 2020



TOLLES GERÄT

Wir sind mit dem DUSCHKRAFT Home sehr zufrieden. Die Luftfeuchtigkeit im Bad hat sich deutlich reduziert und der Spiegel beschlägt beim Duschen nicht mehr.

Frau A., 09.November 2018



PERFEKT FÜR DIE FERIENWOHNUNG

Der DUSCHKRAFT Home ist im Bad meiner Ferienwohnung verbaut, Schimmel ist daher dort kein Problem. Ich bin sehr zufrieden mit dem Gerät.

Kay-Uwe W., 29.Oktober, 2018



KEINE BESCHLAGENEN SPIEGEL

Wir sind sehr zufrieden und haben dank ihm keine Probleme mit Schimmel oder beschlagenen Spiegeln im Bad.

Severin v.A., 17.April 2019



SUPER FÜR'S KLEINE BAD

Der DUSCHKRAFT Home trocknet die Luft in unserem kleinen Bad sehr gut, so dass wir keine Probleme mit Schimmel haben.

Frau E.-W., 19.Juni, 2018



GENIALE ERFINDUNG

Der DUSCHKRAFT Home ist eine geniale Erfindung, ich bin voll begeistert. Wir haben ein Bad ohne Fenster und dank dem DUSCHKRAFT Home nach dem Duschen keinen beschlagenen Spiegel mehr.

Herr S., 07.Februar 2019



DUSCHKRAFT® ist eine eingetragene Marke der Duschkraft GmbH.

Bildnachweise:

iStock by Getty Images, Stock-Fotografie-ID: 506400197, nikkytok
iStock by Getty Images, Stock-Fotografie-ID: 174844870, greg801
iStock by Getty Images, Stock-Fotografie-ID: 501515366, mashabuba
iStock by Getty Images, Stock-Fotografie-ID: 673196684, D-Keine
iStock by Getty Images, Stock-Fotografie-ID: 636342658, chanida_p2
iStock by Getty Images, Stock-Fotografie-ID: 876565566, makasana
iStock by Getty Images, Stock-Fotografie-ID: 628132090, Lee Rogers
iStock by Getty Images, Stock-Fotografie-ID: 94026063, RFStock
iStock by Getty Images, Stock-Fotografie-ID: 672033858, Bibica
Jessica Brach, Fotografin, Rostock
Fotolia, 67876486 gpointstudio
AdobeStock, 84454093, Monkey Business

Haftungsausschuss:

Alle Angaben und Darstellungen wurden mit größter Sorgfalt aus-
gesucht und auf ihre Richtigkeit zum Zeitpunkt der Prospektherausgabe
hin überprüft. Eine Gewähr für die Vollständigkeit und Richtigkeit aller
Informationen wird nicht übernommen.

Abweichungen in einem späteren Planungsstadium bleiben ausdrück-
lich vorbehalten. Stand: September 2019



Diese Broschüre wurde klimaneutral gedruckt.

Ihr Ansprechpartner vor Ort:



DUSCHKRAFT®
DER DUSCHENTFEUCHTER

Duschkraft GmbH
Werftstraße 20
18057 Rostock

Telefon: 0381 86514151
E-Mail: info@duschkraft.de

WWW.DUSCHKRAFT.DE

